

Installation Instructions – RA4X4, RA6X6 Rimless Adapter

Instructions d'installation – Cadre d'adaptation RA4X4, RA6X6

Instrucciones de instalación del adaptador sin armazón de las luminarias RA4X4 y RA6X6

IMPORTANT: Read carefully before installing fixture. Retain for future reference.

INSTALLATION

Mounting and Installation

Plaster Frame Collar Rotation Adjustment

1. If adjustment of the rotational alignment of the collar is necessary, loosen the collar centering thumbnut thumbscrew and the collar locking thumbnut (Figure 1.). For use of RA4X4 with P406TAT / P408ICAT housing, the collar centering thumbscrew and collar locking thumbnut have a different location (Figure 2.). Rotate the collar to the desired position and then tighten the collar locking thumbnut. Do not tighten the collar centering thumbnut once the rotation disc has been changed from the factory set position.

Rough In

1. Cutout an opening for the collar.
2. Using the template provided, cut around the collar so that there is a 5/8" gap between the collar and the ceiling – 7-3/4" overall for RA6X6 (Figure 3.); 6-1/4" overall for RA4X4 (Figure 4.). If needed, lower the collar by loosening the collar locking screws, and then hand-tighten the screws to secure the collar in the correct position.
3. Return the collar to the most upper position and secure in place.
4. Attach the rimless adapter to the housing using the four housing mounting screws (Figure 5.). Continue to tighten the housing mounting screws until the perforated frame of the rimless adapter is loosely touching the ceiling surface. DO NOT completely sandwich the ceiling at this time.
5. Remove the overspray protector to access the collar, but do not discard. Lower the collar and

securely attach to the rimless adapter. Ensure there is no gap between the bottom of the collar and the rimless adapter, and that the collar is attached flush to the rimless adapter.

6. The gunsights provided on the rimless adapter can be used to ensure that the rimless adapter is mounted in-line with the rest of the installation. If necessary, rotate the collar to line-up and make adjustments as necessary.

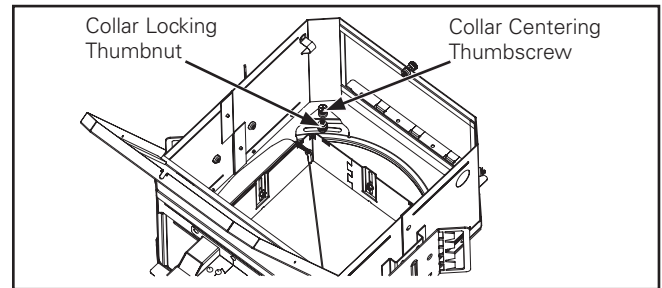

Figure 1.

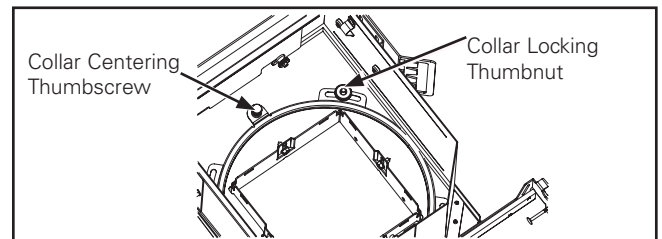

Figure 2.

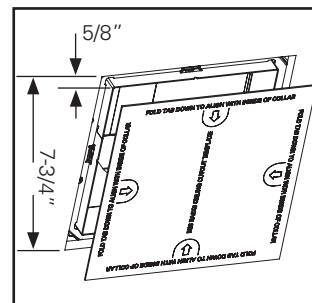

Figure 3.

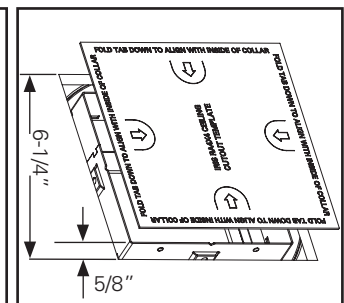

Figure 4.

Cooper Lighting

by **EAT•N**

Installation Instructions – RA4X4, RA6X6 Rimless Adapter

7. Tighten the housing mounting screws on the rimless adapter so that the ceiling is sandwiched tightly between the rimless adapter and the housing. Tighten the collar mounting screws to secure the installation. Re-insert the overspray protector for finishing.

The RA6X6 Rimless Adapter comes with mounting screws for 1/2" – 3/4" ceiling thicknesses. For ceiling thicknesses up to 2", change the 5/8" ceiling screws to the 2" screws supplied with the adapter.

1. Loosen and remove the (4) connecting screws. Remove the perforated frame from the assembly.
2. Remove the (4) 5/8" ceiling screws, and replace with the 2" mounting screws. (Figure 6.)
3. Orient the position of the perforated frame such that the indicator shows the desired lip height.
4. Secure the perforated frame to the mounting frame using the (4) connecting screws. Do not over tighten the mounting screws.

Plastering

There are a number of techniques that are being used in plastering. The RA4X4, RA6X6 Rimless Adapter can be used with a variety of finishes that range from a high glossy sheen (venetian) to marble plastering. To accommodate a desirable plastering technique or finish the lip height of the RA6X6 Rimless Adapter can be adjusted for 1/16", 1/8", 3/16" and 1/4" thickness of plaster coats.

1. To change the lip height, loosen and remove the (4) connecting screws. (Figure 7.)
2. Orient the position of the perforated frame such that the indicator shows the desired lip height. (Figure 8.)
3. Secure the perforated frame to the mounting frame using the (4) connecting screws. Do not overtighten the connecting screws.

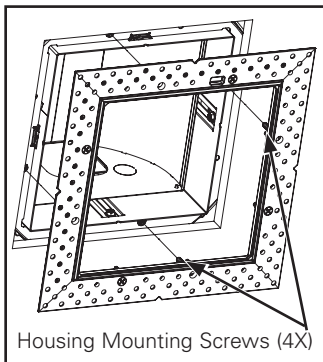

Figure 5.

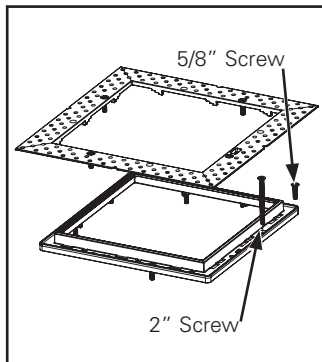

Figure 6.

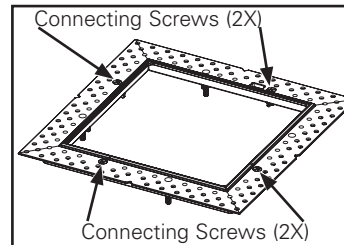

Figure 7.

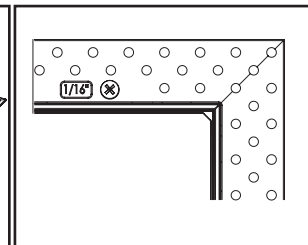

Figure 8.

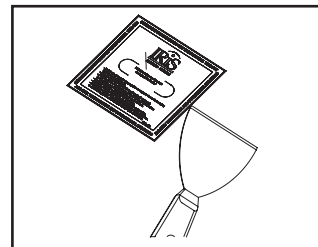

Figure 9.

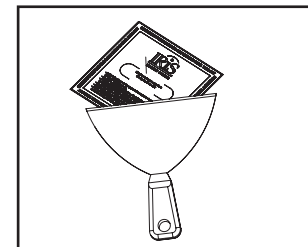

Figure 10.

Joint Compound Application

Apply a setting-type joint compound for embedding the perforated frame. A multipurpose compound is suggested; additives (such as Trim-Tex Mud-Max) can be used to improve strength and durability of the drywall compound.

1. Using a 5" knife, apply joint compound across all four sides. Work across the entire length of the bead with the knife held at a 45° angle, one edge riding the bead and the other on the surface of the ceiling (Figure 9.). The compound should extend onto the ceiling a minimum of 4".

Note: After filling all four flanges the bead may have some lumps of joint compound. To remove, run an 8" blade diagonally across the bead working the blade sideways.

Second Coat

1. Allow the first coat to dry overnight. Apply a multi-purpose compound, following the manufacturer's instructions and warnings with an 8" knife feathering at least 2" beyond the first coat (Figure 10.). Additives (such as Trim-Tex Mud-Max) can be used to improve strength and durability of the drywall compound. Tip – do not sand unless it is necessary.

Third Coat

1. Allow the second coat to dry overnight. If necessary, remove imperfections with a knife or sandpaper. Apply a thin finishing coat with a 10" knife using general purpose drying type joint compound feathering at least 2" beyond the second coat.
2. Allow third coat to dry overnight. Lightly sand finished joints with fine-grit sand-paper. Hint – remove the protective cover after sanding and remove any joint compound on the inside corners of the bead prior to painting.

Priming and Painting

Prior to painting or decorating the finished ceiling surfaces, apply a prime coat following the manufacturer's directions. Important – insure the cardboard overspray protector provided with the rimless adapter is in place to keep paint overspray away from housing platform interior. Hint – when applying primer or paint with a sprayer, mask the (4) foam gaskets.

1. Apply the primer coat following the manufacturer's directions and warnings.
2. Apply the finish coats following the manufacturer's directions and warnings.
3. Allow the finish coats to dry overnight. Remove the cardboard overspray protector and complete fixture installation following directions provided with housing platform, lamp module and optical elements. Hint – remove any excess paint on the inside corners of the bead prior to installing the optical element.

Optional Gasketing

Gaskets can be applied to the collar before installing the trim for a snug fit. Apply the gasket to the inner surface of the collar such that it sits on top of the rimless adapter (Figure 11.). The gaskets are designed to interlock at the corners. Apply all four gaskets before installing the trim.

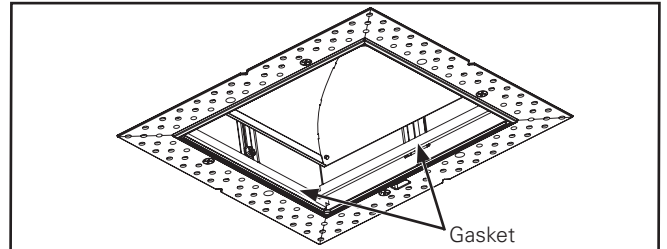

Figure 11.

Instructions d'installation – Cadre d'adaptation RA4X4, RA6X6

IMPORTANT: Lisez attentivement avant d'installer le luminaire. Conservez pour une référence future.

INSTALLATION

Montage et installation

Alignement de la rotation de l'écrou du cadre de plâtre.

1. Si un ajustement de l'alignement de rotation du collier est nécessaire, desserrez la vis à ailettes de centrage et l'écrou à ailettes de blocage du collier (Figure 1.). Pour utiliser le RA4X4 avec le boîtier P406TAT/P408ICAT, la vis à ailettes de centrage et l'écrou à ailettes de blocage doivent se trouver à deux endroits différents (Figure 2.). Tournez le collier afin de le mettre dans la position souhaitée, puis resserrez l'écrou à ailettes de blocage. Ne resserrez pas la vis de centrage du collier une fois que vous avez changé le disque de rotation de position.

Garniture

1. Coupez une ouverture pour le collier.
2. En utilisant le gabarit fourni, coupez autour du collier afin d'obtenir un espace de 5/8 po entre l'écrou et le plafond – 7-3/4 po au total pour le RA6X6 (Figure 3.); 6-1/2 po au total pour le RA4X4 (Figure 4). Si besoin, baissez le collier en desserrant les vis à ailettes de blocage, puis serrez les vis avec vos mains afin de fixer le collier dans la bonne position.
3. Remplacez le collier le plus haut possible et fixez-le.
4. Attachez le cadre d'adaptation au boîtier à l'aide des quatre vis de montage du boîtier (Figure 5.). Continuez à resserrer les vis de montage du boîtier jusqu'à ce que la partie perforée du cadre d'adaptation touche librement la surface du plafond. **NE SERREZ PAS** complètement le plafond à ce moment-ci.
5. Enlevez le protecteur afin d'accéder au collier, mais ne le jetez pas. Baissez le collier et attachez-le solidement au cadre d'adaptation. Vérifiez qu'il n'y a aucun espace entre le bout du collier et le cadre d'adaptation, et que le collier est aligné avec le cadre.
6. Le viseur fourni avec le cadre peut être utilisé afin de garantir l'alignement du cadre avec le reste de l'installation. Si nécessaire, tournez le collier afin de l'aligner et de faire les ajustements nécessaires.

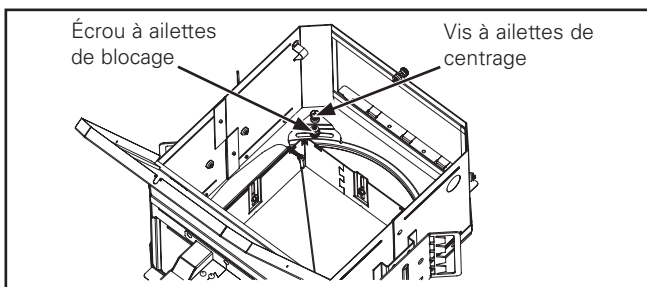

Figure 1.

7. Resserrez les vis de montage du boîtier sur le cadre d'adaptation afin que le plafond soit solidement coincé entre le cadre et le boîtier. Serrez les vis de montage pour bien fixer l'installation. Pour la finition, réinsérez le protecteur.

Des vis de montage pour des épaisseurs de plafond de 1/2 à 3/4 po sont fournies avec le cadre d'adaptation RA6X6. Pour les épaisseurs de plafond de plus de 2 po, échangez les vis de plafond de 5/8 po avec les vis de 2 po fournies avec le cadre.

1. Desserrez et enlevez les (4) vis de jonction. Retirez le cadre perforé de l'assemblage.
2. Retirez les (4) vis de plafond de 5/8 po, et remplacez-les par les vis de montage de 2 po (Figure 6.).
3. Orientez le cadre perforé de façon à ce que l'indicateur donne l'épaisseur de lèvre souhaitée.
4. Fixez le cadre perforé au cadre de montage à l'aide des (4) vis de jonction. Ne serrez pas trop les vis de montage.

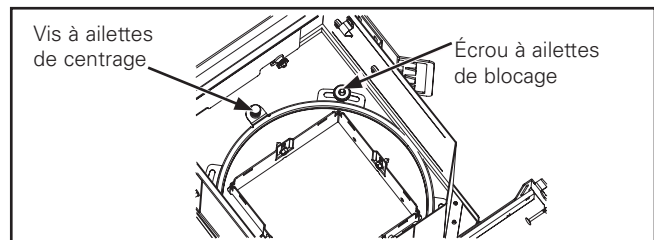

Figure 2.

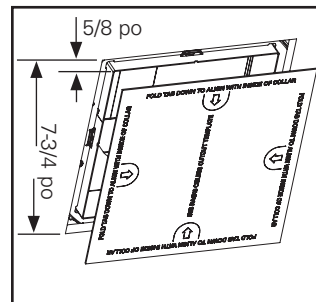

Figure 3.

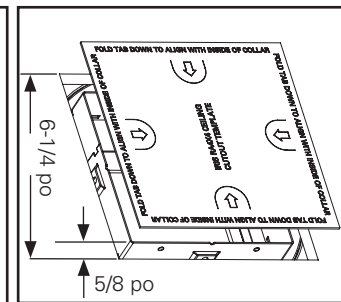

Figure 4.

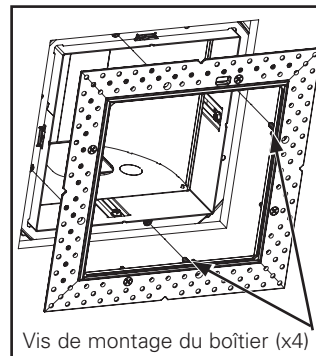

Figure 5.

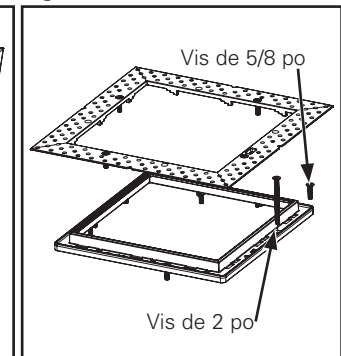

Figure 6.

Plâtrage

Il existe un certain nombre de techniques de plâtrage. Les cadres d'adaptation RA4X4 et RA6X6 peuvent être utilisés avec une variété de finis allant de brillant (vénitien) à marbré. Afin de s'ajuster à la technique de plâtrage ou de fini souhaitée, l'épaisseur de lèvre du cadre d'adaptation RA6X6 peut être ajustée à des épaisseurs de plâtre de 1/16 po, 1/8 po, 3/16 po et 1/4 po.

1. Pour changer l'épaisseur de lèvre, desserrez les (4) vis de jonction (Figure 7).
2. Orientez le cadre perforé de façon à ce que l'indicateur donne l'épaisseur de lèvre souhaitée (Figure 8.).
3. Fixez le cadre perforé au cadre de montage à l'aide des (4) vis de jonction. Ne serrez pas trop les vis de jonction.

Utilisation du composé à joint

Appliquez une couche de composé à joint afin de mettre en place le cadre perforé. Un composé à usage multiple est conseillé; les additifs (tels que le Trim-Tex Mud-Max) peuvent être utilisés pour renforcer et améliorer la durabilité du composé à joint.

1. À l'aide d'un couteau de 5 po, appliquez le composé à joint le long des quatre côtés. Passez sur toute la longueur du cadre en tenant le couteau à 45°, un côté glissant sur le cadre tandis que l'autre suit la surface du plafond (Figure 9.). Un minimum de 4 po de composé doit être étalé sur le plafond.

Note: Après le remplissage des quatre brides, des traces de composé à joints peuvent apparaître sur le cadre. Pour les enlever, glissez une lame de 8 po en diagonal le long du cadre en bougeant la lame de façon latérale.

Deuxième couche

1. Laissez la première couche sécher pendant la nuit. En suivant les instructions et avertissements du fabricant, appliquez un composé à usage multiple à l'aide d'un couteau de 8 po, couvrant le joint au moins 2 po par-dessus la première couche (Figure 10.). Les additifs (tels que le Trim-Tex Mud-Max) peuvent être utilisés pour renforcer et améliorer la durabilité du composé à joint. Conseil – Ne poncer que si nécessaire.

Troisième couche

1. Laissez la deuxième couche sécher pendant la nuit. Si nécessaire, enlevez les imperfections avec un couteau ou du papier abrasif. Appliquez une mince couche de finition à l'aide d'un couteau de 10 po en utilisant un composé à joints d'usage général couvrant le joint au moins 2 po par-dessus la deuxième couche.
2. Laissez la troisième couche sécher pendant la nuit. Poncez légèrement les joints finis avec un papier abrasif à grain fin. Conseil – Retirez la couche de protection après le ponçage et enlevez toute trace de composé à joint sur les angles intérieurs du cadre avant de peindre.

Apprêtage et peinture

Avant de peindre ou de décorer les surfaces de plafond finies, appliquez une couche d'apprêt selon les instructions du fabricant. Important - Assurez-vous que le protecteur en carton fourni avec le cadre d'adaptation est en place afin d'éviter que l'excédent de peinture entre dans la plateforme du boîtier. Conseil – Lorsque vous appliquez l'apprêt ou la peinture avec un pulvérisateur, protégez les (4) joints d'étanchéité en mousse.

1. Appliquez la couche d'apprêt selon les indications et avertissements du fabricant.
2. Appliquez les couches de finition selon les indications et avertissements du fabricant.
3. Laissez la couche de finition sécher pendant la nuit. Retirez le protecteur en carton et terminez l'installation du luminaire selon les indications fournies avec la plateforme du boîtier, le module de lampe et les éléments optiques. Conseil – Enlevez tout excédant de peinture dans les coins intérieurs du cadre avant d'installer l'élément optique.

Garnissage facultatif

Les joints peuvent être appliqués sur le collier avant l'installation de la garniture pour un ajustement serré. Appliquez le joint d'étanchéité sur la surface intérieure du collier de façon à ce qu'il se place en haut du cadre d'adaptation (Figure 11.). Les joints d'étanchéité sont conçus pour s'encaster les uns dans les autres aux angles. Installez les quatre joints avant de mettre en place la garniture.

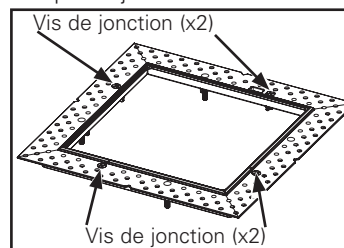

Figure 7.

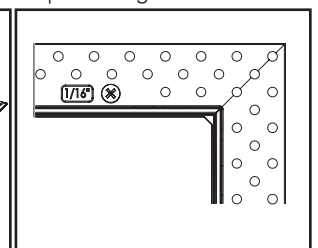

Figure 8.

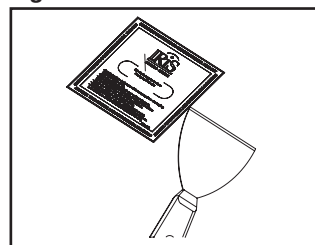

Figure 9.

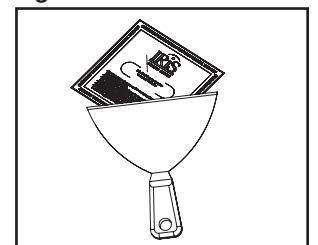

Figure 10.

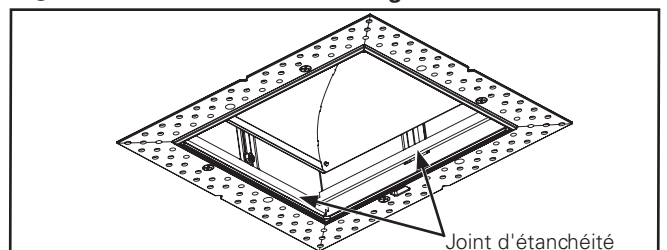

Figure 11.

Instrucciones de instalación del adaptador sin armazón de las luminarias RA4X4 y RA6X6

IMPORTANTE: Lea atentamente antes de instalar la luminaria. Conserve estas instrucciones para tenerlas como referencia futura.

INSTALACIÓN

Montaje e instalación

Ajuste de rotación del collar del marco de yeso

1. Si se requiere ajustar la alineación giratoria del collar, afloje la tuerca y el tornillo de ajuste manual para centrar el collar y la tuerca de ajuste manual de bloqueo del collar (Figura 1.). Para utilizar los alojamientos P406TAT/P408ICAT con la luminaria RA4X4, el tornillo de ajuste manual para centrar el collar y la tuerca de ajuste manual de bloqueo del collar tienen una ubicación diferente (Figura 2.). Gire el collar a la posición deseada y luego ajuste la tuerca de ajuste manual de bloqueo del collar. No ajuste la tuerca de ajuste manual para centrar el collar cuando ya se haya modificado la posición de ajuste de fábrica del disco de rotación.

Área oculta

1. Corte una abertura para el collar.
2. Usando la plantilla incluida, corte alrededor del collar de modo que quede un espacio de 5/8" entre el collar y el techo: 7-3/4" en total para la luminaria RA6X6 (Figura 3.) y 6-1/2" en total para la luminaria RA4X4 (Figura 4.). De ser necesario, baje el collar aflojando sus tornillos de sujeción; luego, ajuste los tornillos manualmente para asegurar el collar en la posición correcta.
3. Vuelva a colocar el collar en la posición más alta y asegúrelo en su lugar.
4. Sujete el adaptador sin armazón al alojamiento usando los cuatro tornillos de montaje del alojamiento (Figura 5.). Siga ajustando los tornillos de montaje del alojamiento hasta que el marco perforado del adaptador sin armazón quede tocando la superficie del techo de manera suelta. NO lo atrape del todo en el techo en esta instancia.
5. Extraiga el protector contra salpicaduras para acceder al collar, pero no lo deseche. Baje el collar y sujételo con firmeza al adaptador sin armazón. Asegúrese de que no quede ningún espacio entre la parte inferior del collar y el adaptador sin armazón, y que el collar esté sujeto a ras del adaptador.



Figura 1.

6. Las mirillas en el adaptador sin armazón pueden utilizarse para asegurarse de que el adaptador esté montado de manera alineada con el resto de la instalación. De ser necesario, gire el collar para alinearlos y realizar los ajustes necesarios.
7. Ajuste los tornillos de montaje del alojamiento en el adaptador sin armazón, de modo que el techo quede atrapado con firmeza entre el adaptador y el alojamiento. Ajuste los tornillos de montaje del collar para asegurar la instalación. Vuelva a colocar el protector contra salpicaduras para el acabado.

El adaptador sin armazón de la luminaria RA6X6 viene con tornillos de montaje para techos de 1/2"-3/4" de grosor. Para los techos de hasta 2" de grosor, cambie los tornillos para techos de 5/8" por los tornillos de 2" incluidos con el adaptador.

1. Afloje y extraiga los (4) tornillos de conexión. Extraiga el marco perforado de la unidad.
2. Extraiga los (4) tornillos para techos de 5/8" y reemplácelos por los tornillos de montaje de 2". (Figura 6.)

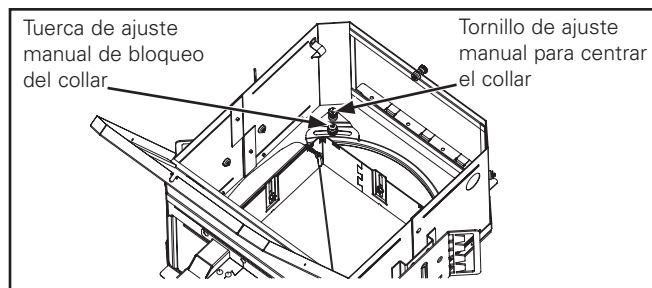

Figura 2.



Figura 3.

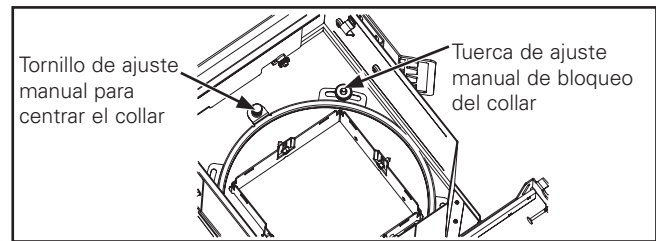

Figura 4.

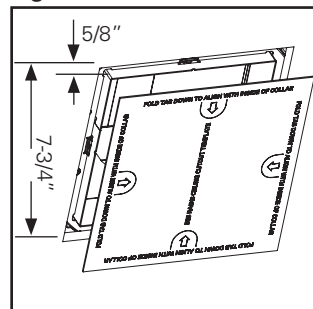

Figura 5.

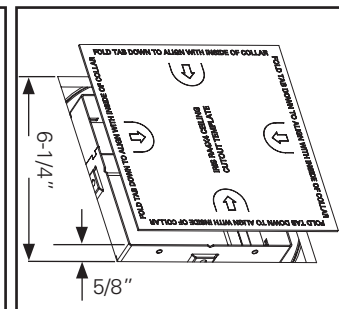

Figura 6.

Instrucciones de instalación del adaptador sin armazón de las luminarias RA4X4 y RA6X6

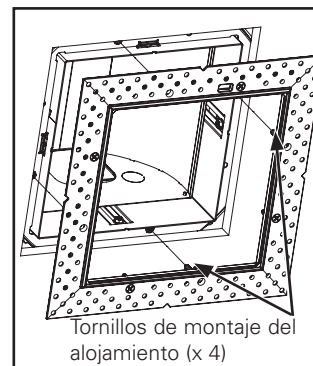
3. Oriente la posición del marco perforado de modo que el indicador muestre la altura deseada del reborde.
4. Asegure el marco perforado al marco de montaje usando los (4) tornillos de conexión. No ajuste demasiado los tornillos de montaje.

Enyesado

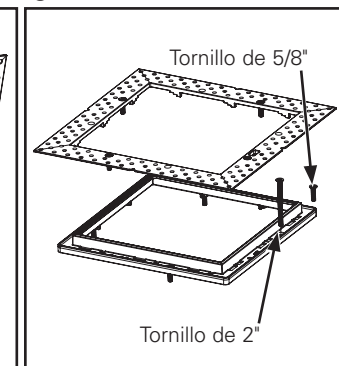
Existen distintas técnicas de uso actual en enyesados. El adaptador sin armazón para las luminarias RA4X4 y RA6X6 puede utilizarse con distintos acabados, desde lustre de gran brillo (veneciano) hasta el enyesado de mármol. Para adoptar la técnica de enyesado que se desee para el adaptador RA6X6 o ajustar la altura de su reborde, dicho adaptador puede ajustarse para capas de yeso de 1/16", 1/8", 3/16" y 1/4" de grosor.

1. Para modificar la altura del reborde, afloje y extraiga los (4) tornillos de conexión. (Figura 7.)
2. Oriente la posición del marco perforado de modo que el indicador muestre la altura deseada del reborde. (Figura 8.)
3. Asegure el marco perforado al marco de montaje usando los (4) tornillos de conexión. No ajuste demasiado los tornillos de conexión.

Aplicación del compuesto para juntas

Aplique un compuesto para juntas de fijación para incrustar el marco perforado. Se sugiere utilizar un compuesto multiuso; se pueden utilizar aditivos (tales como Trim-Tex Mud-Max) para mejorar la resistencia y durabilidad del compuesto para paneles de yeso.

1. Con un cuchillo de 5", aplique el compuesto para juntas en los cuatro laterales. Trabaje con el cuchillo colocado en un ángulo de 45° en toda la extensión de la tira de compuesto. Uno de los bordes del cuchillo debe ir pasando por la tira y el otro por la superficie del techo (Figura 9.). El compuesto debe extenderse en el techo en un mínimo de 4".

Note: Luego de haber llenado las cuatro bridas, es posible que la tira de compuesto para juntas presente algunas protuberancias. Para eliminar dichas protuberancias, pase una cuchilla de 8" en forma diagonal por toda la tira, moviéndola hacia los lados.

Segunda capa

1. Deje que se seque la primera capa durante la noche. Aplique un compuesto multiuso, de acuerdo con las instrucciones y advertencias del fabricante, con un cuchillo de 8" pasando la primera capa al menos en 2" (Figura 10.). Se pueden utilizar aditivos (tales como Trim-Tex Mud-Max) para mejorar la resistencia y durabilidad del compuesto para paneles de yeso. Consejo: no lije la superficie a menos que sea necesario.

Tercera capa

1. Deje que se seque la segunda capa durante la noche. De ser necesario, elimine las imperfecciones con un cuchillo o papel de lija. Con un cuchillo de 10", aplique una capa fina de acabado con el compuesto para juntas de secado para uso general, pasando la segunda capa al menos en 2".
2. Deje que se seque la tercera capa durante la noche. Lije levemente las juntas acabadas con un papel de lija de grano fino. Sugerencia: extraiga la cubierta de protección luego del lijado y extraiga el compuesto para juntas de las esquinas internas de la tira antes de pintar.

Fijador y pintura

Antes de pintar o decorar las superficies del techo acabado, coloque una capa de fijador de acuerdo con las instrucciones del fabricante. Importante: asegúrese de que el protector de cartón contra salpicaduras, que viene con el adaptador sin armazón, se encuentre en su lugar para evitar que la pintura salpique el interior de dicha plataforma. Sugerencia: cuando aplique el fijador o la pintura con un pulverizador, cubra las (4) juntas de goma espuma.

1. Aplique la primera capa de acuerdo con las instrucciones y advertencias del fabricante.
2. Aplique las capas de acabado de acuerdo con las instrucciones y advertencias del fabricante.
3. Deje que se sequen las capas de acabado durante la noche. Extraiga el protector de cartón contra salpicaduras y finalice la instalación de la luminaria de acuerdo con las instrucciones provistas con la plataforma del alojamiento, el módulo de la lámpara y los elementos ópticos. Sugerencia: quite cualquier excedente de pintura de las esquinas internas de la tira de compuesto antes de instalar el elemento óptico.



Figura 7.



Figura 8.

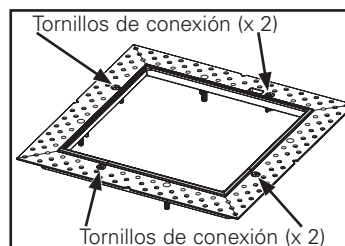

Figura 9.

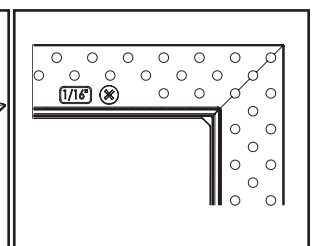

Figura 10.

Instrucciones de instalación del adaptador sin armazón de las luminarias RA4X4 y RA6X6

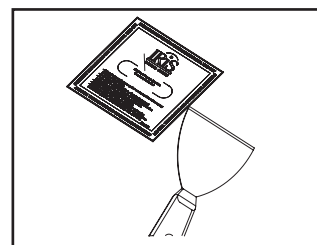
Sellado opcional por junta

Se pueden colocar juntas en el collar antes de colocar la moldura para que esta encaje correctamente. Coloque la junta en la superficie interna del collar de modo que quede apoyada en la parte superior del adaptador sin armazón (Figura 11.). Las juntas están diseñadas para entrelazarse en las esquinas. Coloque las cuatro juntas antes de colocar la moldura.

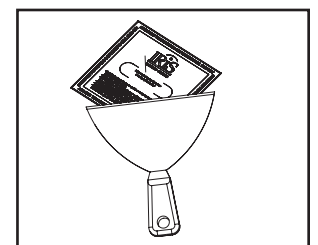

Figura 11.

Warranties and Limitation of Liability

Please refer to www.cooperlighting.com/WarrantyTerms for our terms and conditions.

Garanties et limitation de responsabilité

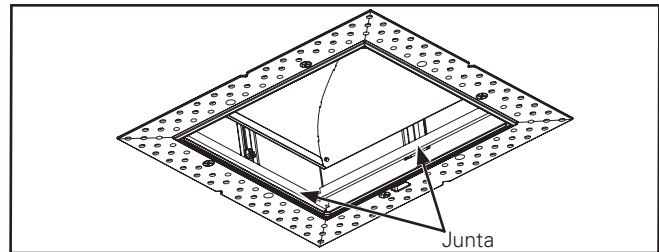
Veuillez consulter le site www.cooperlighting.com/WarrantyTerms pour obtenir les conditions générales.

Garantías y Limitación de Responsabilidad

Visite www.cooperlighting.com/WarrantyTerms para conocer nuestros términos y condiciones.

Eaton
1000 Eaton Boulevard
Cleveland, OH 44122
United States
Eaton.com

Eaton's Cooper Lighting Business
1121 Highway 74 South
Peachtree City, GA 30269
Cooperlighting.com

© 2014 Eaton
All Rights Reserved
Printed in USA
Imprimé aux États-Unis
Impreso en los EE. UU.
Publication No. ADI140851

Eaton is a registered trademark.
All trademarks are property
of their respective owners.

Eaton est une marque de commerce
déposée. Toutes les autres marques
de commerce sont la propriété de leur
propriétaire respectif.

Eaton es una marca comercial
registrada. Todas las marcas
comerciales son propiedad de sus
respectivos propietarios.